

DOMESTIA

Working to make your life simple



MODE D'EMPLOI

DML-004-002 | MODULE D'EXTENSION 4 SORTIES TÉLÉVARIÉES COMPATIBLE LED

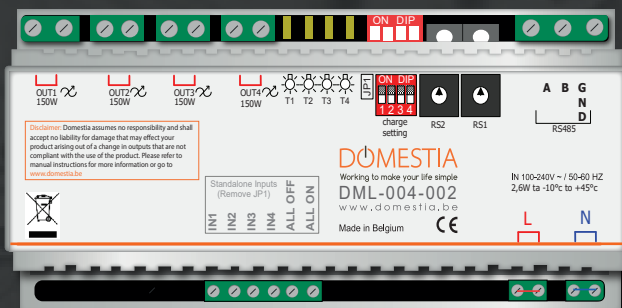

www.domestia.be





1. DESCRIPTION

Le module DML-004-002 permet de faire varier la luminosité sur les charges suivantes :

- **Lampes LED dimmables 230V : 3W à 150W***
- **Lampes à incandescences et halogènes 230V : 5W à 250W***
- Ampoule à incandescence
- Halogène BT (230V)
- Halogène TBT (12V ou 24V) par le biais de transformateur électronique ou électromagnétique.

*** Les lampes non dimmables ne sont pas compatibles avec ce produit. Veuillez à toujours respecter la puissance maximale autorisée en fonction du type de charge variable. (voir CARACTERISTIQUES TECHNIQUES en 9.)**

2. RACCORDEMENT

Le module d'extension 4 sorties télévariées DML-004-002 est prévu pour fonctionner de manière **autonome** ou en tant qu'esclave avec :

- Une carte sorties relais DMC/DKS-012-002
- Une carte 8 sorties relais DMC/DK S-008-001
- Une carte de contrôle DME-LAN

Pour le raccordement avec une carte DMC(DKS)-012-002, rappelez-vous au schéma de la figure A.

Pour le raccordement et la programmation avec une carte 8 sorties relais DMC/DKS-008-001 ou une carte de contrôle DME-LAN-002, veuillez vous référer aux modes d'emploi des modules concernés.

FIGURE A

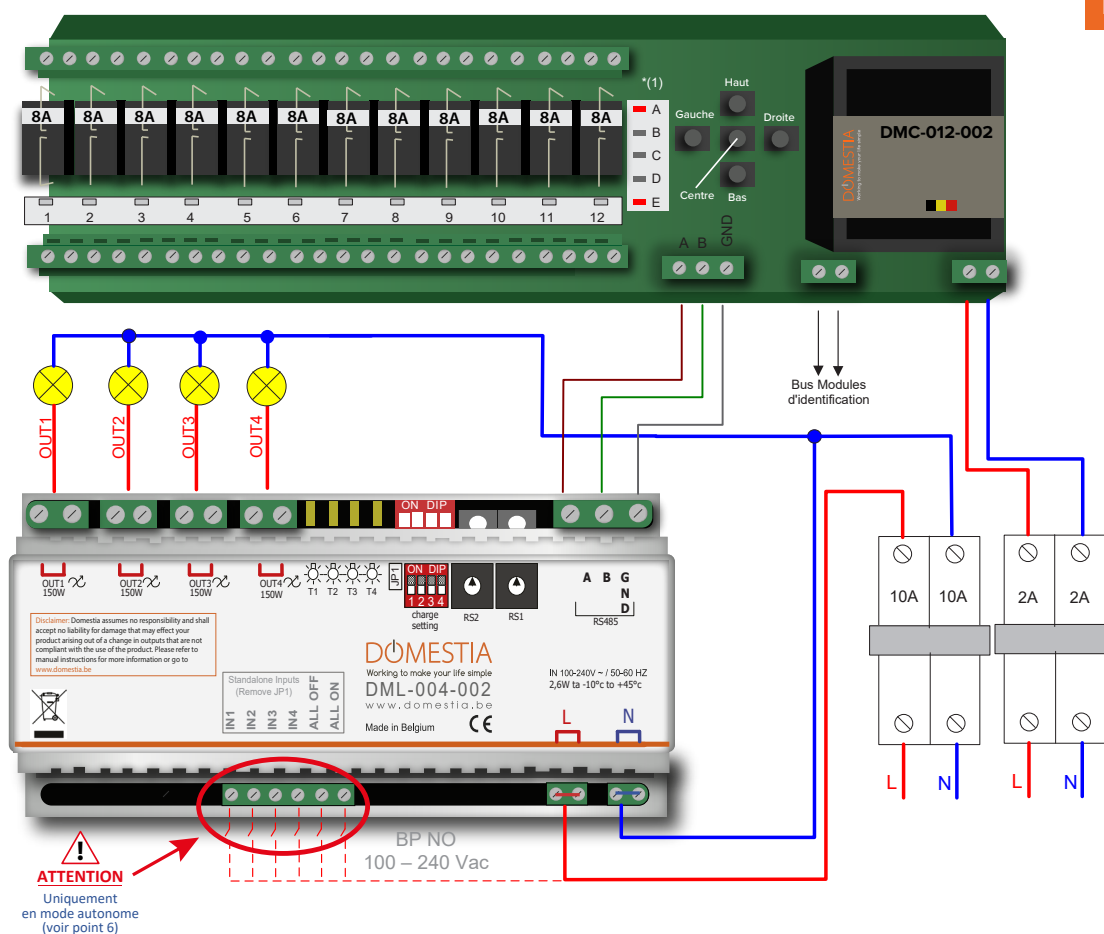

Une carte de base DMC-012-002 (**configurée en maître - voir chapitre 3.2**) occupe les adresses de 1 à 12, une carte de base DMC-008-001 occupera les adresses de 1 à 8 et le module DML-004-002 occupera les adresses de 13 à 16 (**voir chapitre 3.1**)

3. ADRESSAGE

3.1 CONFIGURATION DE LA CARTE DML-004-002

- I. Couper l'alimentation électrique du module d'extension.
- II. A l'aide d'un fin tournevis plat, faire tourner les commutateurs d'adresse intégrés sur le circuit et accessibles par l'échancrure du boîtier, sur la position de votre module d'extension (voir tableau).

ATTENTION pour une utilisation en mode autonome veuillez laisser les commutateurs d'adresse sur 0 et enlever JP1

Commutateurs d'adresse DML-004-002		Plage de sortie
RS2	RS1	
0	1	De 13 à 16
0	2	De 17 à 20
0	3	De 21 à 24
0	4	De 25 à 28
0	5	De 29 à 32
0	6	De 33 à 36
0	7	De 37 à 40
0	8	De 41 à 44
0	9	De 45 à 48

- III. Configuration du type de charges : Le module DML-004-002 est conçu pour fonctionner avec plusieurs types de charge « VARIABLE ». En fonction du type de charge, la configuration devra être adaptée.

DOMESTIA NE GARANTIT PAS LE BON FONCTIONNEMENT AVEC TOUS LES MODELES DE LED.

Pour plus d'informations, contactez votre revendeur de lampes LED.



Le DIP SWITCH permet de configurer le mode de fonctionnement de chaque sortie indépendamment. Le « dip switch » sera placé, soit dans sa position d'origine (OFF), soit dans la position ON.

TABLEAU DE CONFIGURATION DES « DIP SWITCH » EN FONCTION DU TYPE DE CHARGE :

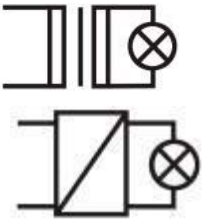
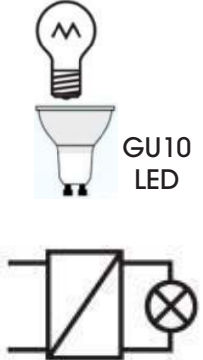
DIP SWITCH en position OFF	<ul style="list-style-type: none"> • LED variable à contrôle de phase • Lampe halogène avec un transformateur électromagnétique • Lampe halogène avec un transformateur électronique compatible « Leading Edge Dimmer » 	
DIP SWITCH en position ON	<ul style="list-style-type: none"> • LED variable à contrôle de phase inversé • Lampe à incandescence 230V~ • Lampe halogène 230V~ • Lampe halogène avec un transformateur électronique compatible « Trailing Edge Dimmer » 	

IV. Remettre l'alimentation électrique du module d'extension.

3.2 CONFIGURATION DE LA CARTE MAÎTRE DMC-012-002

- I. Couper l'alimentation électrique de la carte maître.
- II. Maintenir la touche DROITE enfoncée tout en remettant la carte sous tension. Les LEDS **A, B** et **E** doivent être allumées; si tel n'est pas le cas, utiliser les touches HAUT et BAS jusqu'à l'allumage des LEDS **A, B** et **E**.

CODE LED	Nombre de sortie
1,2	Max 24
1,2,3	Max 36
1,2,3,4	Max 48

- III. A l'aide des touches GAUCHE et DROITE et des LEDS **1 à 4** (des sorties), sélectionner le nombre de sorties dont vous disposez sur l'installation.
- IV. Valider sur la touche CENTRE.

3.3 CONFIGURATION DE LA CARTE MAÎTRE DMC-008-001

- I. Le menu 7.2 de la carte DMC-008-001 permet de sélectionner le mode maître
- II. Appuyez vers le HAUT ou vers le BAS pour modifier le mode.
- III. Validez ensuite avec ENTER.

Rappel : Il ne peut y avoir qu'une seule carte maitresse sur une installation.

4. PROGRAMMATION

Les modules DML-004-002 doivent être programmés en mode relais, soit les LEDS « **C** » et « **E** » allumées (**voir « Figure B » ou mode d'emploi carte de base DMC-012-002**).

Une fois le mode Relais choisi, utiliser les touches GAUCHE et DROITE pour sélectionner la sortie télévariée. La LED de la sortie sélectionnée clignote.

- I. Valider en appuyant sur la touche CENTRE. La LED de la sortie télévariée choisie ne clignote plus et la tension est envoyée vers la sortie.
- II. Actionner les BP qui devront piloter cette sortie. (En appuyant sur le BP, l'alimentation est interrompue un bref instant sur cette sortie : ceci signifie que l'adressage est enregistré.)
- III. Répéter l'opération pour chaque BP que vous désirez associer à cette même sortie.
- IV. Pour ressortir du mode Relais, appuyer sur la touche CENTRE, et ensuite autant de fois que nécessaire sur la touche HAUT pour revenir en mode Fonctionnel (LEDS **A** et **E** allumées).

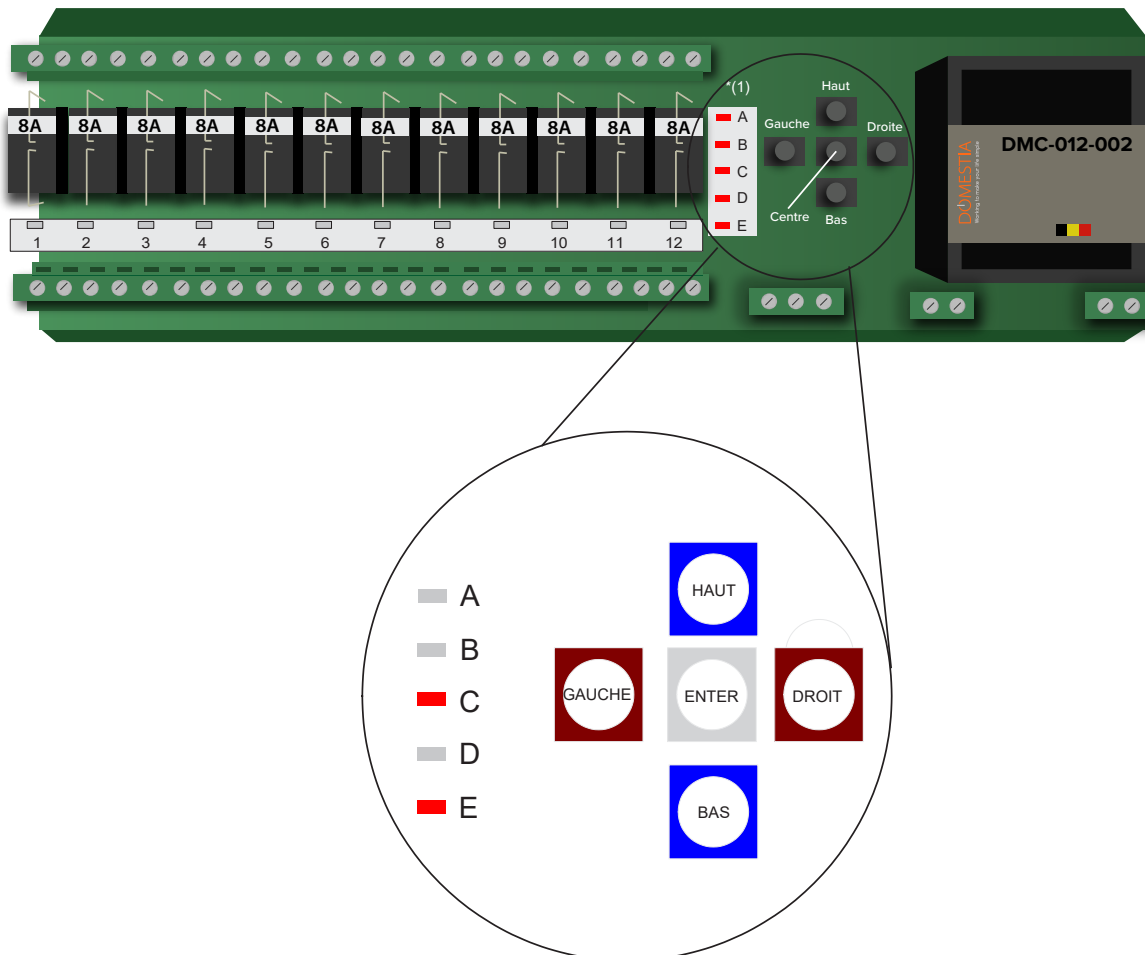

5. FONCTIONNEMENT en mode esclave

- Tant qu'une poussée sur un bouton poussoir (BP) est en cours, la sortie associée sera télévarié.
- Un appui bref sur le BP quand la sortie est « allumée », éteindra celle-ci.
- Un appui bref sur le BP quand la sortie est « éteinte », « allumera » la sortie à la dernière luminosité appliquée à cette sortie.

6. FONCTIONNEMENT en mode autonome

- Un appui bref sur le BP quand la sortie est « allumée », éteindra celle-ci. Un appui bref sur le BP quand la sortie est « éteinte », « allumera » la sortie à la dernière luminosité appliquée à cette sortie. Un appui continu permet de télévarier la sortie.
- L'entrée ALL OFF permet d'éteindre toutes les sorties. L'entrée ALL ON permet d'allumer toute les sorties à la dernière luminosité appliquée.
- Attention : les BP (NO 230 Vac) doivent être raccordés entre la phase (borne 22-23) et les entrées (bornes 8-9-10-11-12-13)

Rappel: en mode autonome, vous ne devez pas utiliser de module d'identification. (DMI-006-001)

7. REGLAGE D'INTENSITE MINIMUM

Pour commencer l'opération, veuillez à noter l'adresse initiale sur les commutateurs d'adresse RS2 et RS1 afin d'utiliser les mêmes plages de sortie (**voir ADRESSAGE en 3.1**)

Positionnez-vous sur le commutateur d'adresse RS2 à l'adresse :

- 6 pour la sortie 1
- 7 pour la sortie 2
- 8 pour la sortie 3
- 9 pour la sortie 4

Réglez ensuite l'intensité minimum sur le commutateur d'adresse RS1 en sélectionnant les différentes intensités de 0 à 9. Dans le sens horaire vous augmentez, dans le sens anti-horaire vous diminuez. Ne sélectionnez pas une intensité minimum trop faible (si tel était le cas, votre lampe risque de ne pas s'allumer).

Pour sortir de la programmation, réglez les commutateurs d'adresse RS2 et RS1 dans leur position initiale correspondant à la plage d'adresse de votre carte d'extension. **Attention à commencer par le commutateur RS2 et ensuite RS1 afin de ne pas modifier le niveau d'intensité minimum voulu.**

Si vous utilisez votre module d'extension en mode autonome, il est nécessaire de remettre le cavalier (JP1) afin de réaliser ce réglage. Enlevez-le à nouveau dès l'opération effectuée.

8. CODES D'ERREUR

Fonctionnement normal :

La LED associée au canal est allumée fixement lorsque celui-ci est actif et est éteinte lorsque celui-ci est inactif.

En cas d'anomalie, le tableau ci-après donne un aperçu des codes d'erreur matériel.

STATUS	PROBLÈME	CAUSES POSSIBLES
Les LED 1 à 4 s'allument à tour de rôle.	Impossible de commander les lampes.	Vérifier les raccordements du bus RS485 (connexion entre le DML-004-002 et la carte maître)
LED 1, 2, 3 ou 4 clignotent simultanément toutes les secondes.	Surchauffe des canaux 1, 2, 3 ou 4 : la protection thermique s'est enclenchée.	<ul style="list-style-type: none">• La puissance raccordée est trop élevée.• La température ambiante est trop élevée.
LED 1 ou 2 ou 3 ou 4 clignote rapidement (2 fois / secondes).	Court-circuit ou surcharge.	<ul style="list-style-type: none">• La sortie est en court-circuit.• La puissance raccordée est beaucoup trop élevée.• Le type de charge n'est pas configuré correctement (Voir le tableau de configuration des « DIP SWITCH »)
Led LED fonctionnent normalement	Les lampes ne s'allument pas	<ul style="list-style-type: none">• Vérifier le raccordement des lampes.• Les sorties ne sont pas programmées en mode relais (C+E).

9. CARACTERISTIQUES TECHNIQUES

CARACTÉRISTIQUES FONCTIONNELLES

- **Lampes LED dimmables 230V : 3W à 150W**

- **Lampes à incandescences et halogènes 230V : 5 W à 250 W**
- Lampes halogènes TBT via transformateur électromagnétique: 20VA à 250 VA
- **Le transformateur ne devra pas être utilisé à moins de 75% de sa charge.**
- Lampes halogènes TBT via transformateur électronique : 25VA à 250 VA
- **Il faut tenir compte du rendement des transformateurs pour calculer le nombre maximum de lampes.**

CARACTÉRISTIQUES ÉLECTRIQUES

- Tension d'alimentation : 230VAC / 50Hz.
- Consommation à vide : 2,60 W

TEMPÉRATURE D'UTILISATION

- Stockage : -30°C à + 65°C
- Fonctionnement : -10°C à +45°C

10. GARANTIES

CONDITION DE GARANTIE

La durée de base de la garantie de votre produit est de 2 ans à compter de la date de réception de votre commande. Quel que soit le problème concernant votre article, garder bien votre facture, avec le numéro de série, car c'est le seul document faisant office de garantie.

La garantie ne s'applique pas dans les cas suivants :

- Dommages causés par une utilisation inadéquate, un usage abusif, un mauvais entretien ou le non-respect des directives données par le constructeur dans la notice d'utilisation. Tentatives de réparation effectuées par le client ou par un tiers non autorisé. Dommages survenus par accidents, force majeure ou d'autres causes dont Domestica ne peut être tenu pour responsable.
- Défaut ne nuisant aucunement au bon fonctionnement ni au bon usage du matériel.

11. NORMES

11.1 EMISSION

- Emission EN 55022 classe B
- Emission rayonnée 30-1000MHz

- Emission conduite sur alimentation ac 230V 150k-30MHz
- Emission de courant perturbateur sur le bus 150k-30MHz (pince de courant)
- EN 61000-3-2 Emission harmonique jusque 2kHz
- EN 61000-3-3 Emission flicker

11.2 IMMUNITE

11.2.1 ENVELOPPE

- EN 61000-4-2 décharges électrostatiques 8kV/air (partie isolante=boîtier) en critère B
- EN 61000-4-3 immunité aux champs RF 80MHz-2GHz 10V/m en critère B.

11.2.2 LIGNES AC 230V

- EN 61000-4-4 burst 2kV en critère B
- EN 61000-4-5 onde de choc 2kV entre phase et terre, 1kV entre phases, tout en critère B
- EN 61000-4-6 signaux induits dus aux champs RF 150kHz-80MHz 3V en critère A ou 10V en critère B
- EN 61000-4-11 creux et coupures de tension 70%U pendant 3 x 0,3s, puis 0%U pendant 3 x 0,1s en critère B.

11.2.3 TESTS SECTEUR

- EN50090-2-2 de 1996 + A1 de 2002 - Isolation des circuits EN 60664 - 1



DOMESTIA

rue Hector Denis 114
4420 Montegnée
Belgium

Tel +32 4 372 07 16

Fax +32 4 372 07 19

info@domestia.be

